



Données générales

Puissance maximale*:	6,4 kW (8 kVA)	Voltage:	400/230 V
Puissance première**:	5,8 kW	Ampérage:	11,5 A
Fréquence:	50 Hz	Phase:	3

Dimensions et poids

Longueur totale sans cocon:	845 mm
Largeur totale sans cocon:	482 mm
Hauteur totale sans cocon:	568 mm
Poids à sec sans cocon:	175 kg

Moteur

Fabricant du moteur base:	Mitsubishi	Diamètre:	76 mm (2,99 in)
Modèle Solé Diesel:	Mini-17	Course:	70 mm (2,76 in)
Type:	4 temps	Taux de compression:	23:1
Tr/min moteur:	3000	Système d'injection:	Mécanique et indirect
Nombre de cylindres:	2	Système d'admission:	Aspiration naturelle
Cylindrée totale:	635 cc	Carter du volant:	SAE 5
Type d'huile:	SAE 15W40	Capacité de refroidissement:	2,7 L (0,71 gal)
Capacité d'huile:	2,8 L (0,74 gal)	Volant:	SAE 6 1/2
Puissance:	10,1 kW (13,74 CV)	Débit de refroidissement:	28 l/min (7,4 gal/m)
Débit d'eau de mer:	29 l/min (7,66 gal/m)	Débit d'air d'admission:	0,83 m3/m

Conditions standard selon la norme ISO 3046 (pression barométrique de 100kPa, humidité relative de 30 % et température de 25 °C).

* Puissance maximale : puissance fournie à capacité maximale du groupe

** Puissance première : Puissance nominale selon ISO 3046, ISO 8528-1 Capacité de surcharge de 10 % une heure toutes les 12 heures.

1 kW \cong 1,36 CV 1 kW \cong 1,36 HP (metric) 1 kW \cong 1,36 CH

Détails du système d'alimentation de carburant

Consommation à 25 %:	1,3 L/H (0,34 Gal/H)	Type de carburant:	Diesel
Consommation à 50 %:	1,9 L/H (0,5 Gal/H)	Qualité de carburant:	-
Consommation à 75 %:	2,6 L/H (0,69 Gal/H)	Type de pompe d'injection:	En ligne
Consommation à 100 %:	3,4 L/H (0,9 Gal/H)	Type de régulateur de pompe:	Mécanique

Système électrique

Tension d'alimentation:	12 V	Type de solénoïde d'arrêt:	ETR
Démarrreur:	1,2 kW	Alternateur:	40 A

Détails d'installation

Diamètre intérieur tuyau d'échappement:	40 mm (1,57 in)	Hauteur max. d'aspiration diesel:	0,3 m (0,98 ft)
Diamètre intérieur tuyau d'eau de mer:	20 mm (0,79 in)	Hauteur max. d'aspiration d'eau de mer:	3 m (118,11 in)
Diamètre intérieur tuyau d'aspiration diesel:	8 mm (0,31 in)	Température max. de l'eau de mer:	32 °C (32 °F)
Diamètre intérieur tuyau de retour diesel:	6 mm (0,24 in)	Angle maximal d'installation***:	25 °
Capacité de batterie minimale:	12 V 45 A/h		

Détails d'alternateur

Marque:	Meccalte	Cos φ:	0,8
Modèle:	ET20FS-130	Tropicalisé:	SI
Type de régulateur:	ASR	Système d'excitation:	Brush
Nombre de pôles:	2	Régulation précise de la tension**:	2,5%
Type d'isolation*:	H	Normes:	EN60034-1, IEC 60034-1
Protection IP*:	23	Type d'alternateur:	Synchrone

Accessoires optionnels

Pack anti siphon (obligatoire si le générateur est sous le niveau de l'eau)	Refroidissement de la quille (échappement sec ou humide)
Système électrique 24 V	Kit de tuyaux d'injection à double paroi et alarme
Pack révision (filtres à carburant et à huile, turbine, courroie)	Alarme de niveau bas de liquide de refroidissement
Système d'échappement à sec	Filtre de décantation eau/carburant
Filtres à eau	Séparateur eau/fumée
Robinets de fond	Tuyaux de carburant
Pack de mise en marche	Tuyaux d'échappement
	Tuyaux d'eau de mer



* Autres protections disponibles

** Avec une charge de 0 à 100 %, une variation de vitesse de -2 % à +5 %, un facteur linéaire de 0,8 et une charge équilibré

*** Dans toutes les directions

S'il vous plaît, pour autres exigences contactez avec le département d'après-vente

Tableau SCO 10



Description générale

- Écran LCD avec lumière, 128 x 64 pixels
- Deux indicateurs LED
- Mesures du groupe électrogène (voir informations sur l'écran)
- Configuration protégée par mot de passe
- Indicateur des heures de fonctionnement
- Multi-langues
- Protections du groupe électrogène (voir gestion des alarmes)
- Fonction de préchauffage
- Terminal de pré-excitation D+
- Sortie bus CAN avec protocole SAE J1966
- Deux minuteriers polyvalentes
- Dimensions 180 x 120 x 55 mm
- Poids 450 g

Gestion d'alarmes

Arrêt (SD)

- Température élevée du liquide de refroidissement du moteur
- Basse pression d'huile
- Surrégime
- Surcharge*
- Court-circuit*
- Surintensité*
- Haute/basse tension
- Haute/basse fréquence
- Arrêt d'urgence

Avertissements (WRN)

- Température élevée du liquide de refroidissement du moteur
- Basse pression d'huile
- Haute/basse tension de la batterie
- Avis de maintenance

Capteur de défauts (FLS)

Description d'utilisation

- Mode OFF
- Mode MAN (démarrage/arrêt manuel du moteur)
- Mode AUT (démarrage/arrêt automatique du moteur)



Source d'alimentation

- Tension d'alimentation 12/24V DC avec protection des fusibles
- Consommation 80/51 mA

Conditions d'opération

- Température de fonctionnement
- 20+70 °C
- Humidité 95 % sans condensation

Protection de la face avant IP65

Conformité aux normes

- Directive basse tension EN 61010
- 1:95+A1:97

Information d'écran

Mesures

- L1/L3 Tension (V), Fréquence (Hz), Pression d'huile (bar)
- Temp. du liquide de refroidissement (°C), Tension batterie (V), RPM
- Puissance* (kW), Puissance apparente* (kVA), Courant* (A), PF*

Historique

Équipement optionnel

SCO 10 Double tableau

- Même fonctionnement et même fonctionnalité que le SCO 10 principal
- Ils sont connectés avec un port RS485
- Câble de communication disponible en 12/24/36 m

Kit coffret IP 65

- Tableau intégré dans une armoire électrique avec protection IP65
- Kit avec arrêt d'urgence et interrupteur d'alimentation du tableau

Module d'extension d'entrée/sortie binaire

Pont de réseau Internet IG-IB

- Pour la communication Ethernet/Internet

Transformateurs de courant

- Permet les lectures suivantes
- Courant (A), puissance (kW), puissance apparente (kVA) et PF
- Transformateurs d'isolement à la masse
- Transformateur de tension unitaire pour séparer la tension principale
- Régulateur avec rapport de tension (1:1)

* La fonction spécifiée a besoin des transformateurs de voltage (équipement optionnel) pour voir l'information dans le tableau de bord.

Dimensions

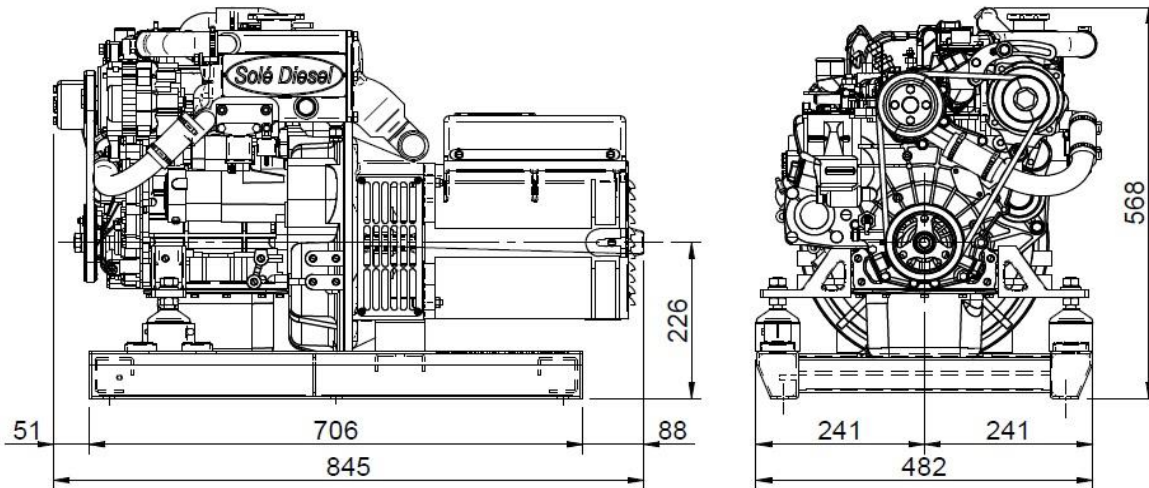

Distributeur autorisé

FENWICK

Service Marine

108 avenue Louis Roche Parc SWEN - Bâtiment D - Hall 5
CS 30105 92238 GENNEVILLIERS CEDEX-France
www.fenwick.fr fwk.marine@fenwick.fr

REFERENCE DES SPECIFICATIONS: FA0630FR708801

www.solediesel.com

info@solediesel.com

Plans, feuillets commerciaux et manuels sont disponibles sur notre site web [solediesel.com](http://www.solediesel.com). Tous droits réservés. Les spécifications techniques et la présentation sont soumises à des variations et changements sans préavis. Information non contractuelle.